

## Vorlage 2

Erstellung dreier Sammelstellen mit  
Unterflurcontainer in der Unterstadt:

Kreditbegehren im Betrag von 160'000 CHF

# Vorlage 2

## Standorte



## Vorlage 2



Himmelrych



Stadtmauer

# Vorlage 2

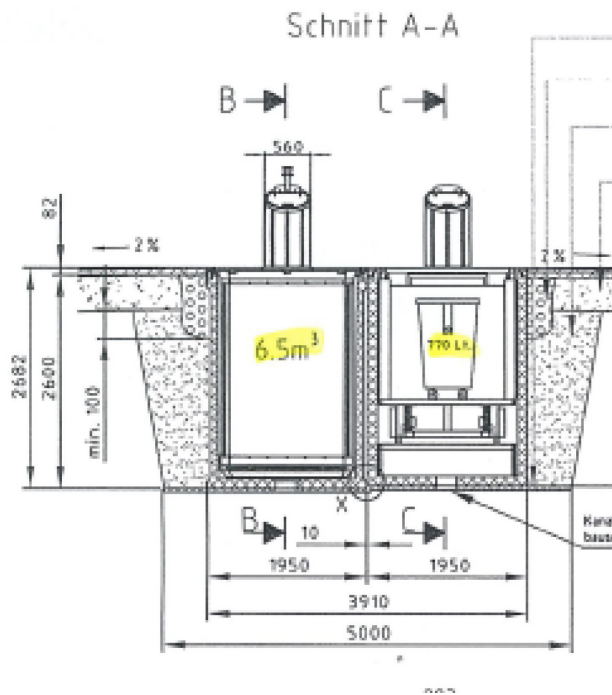

Schnitt A-A

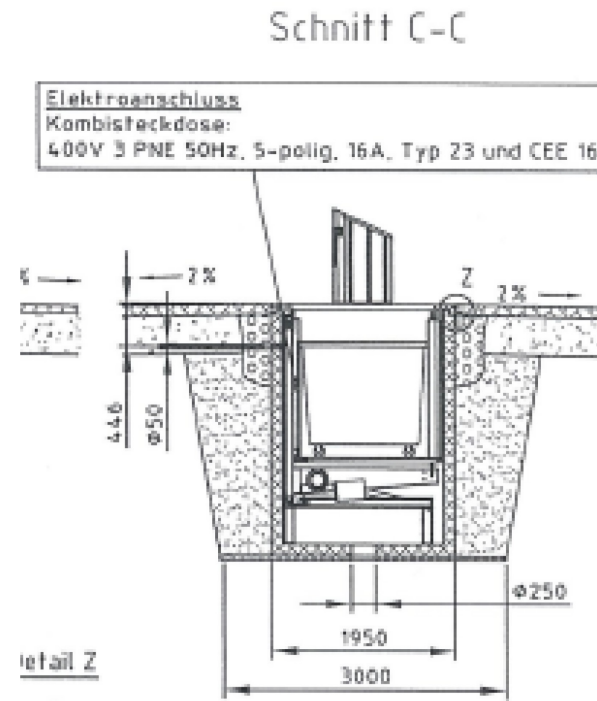

Schnitt C-C

## Baukosten

Lieferrn Unterflurcontainer (UFC) (4 x 6,5 m <sup>3</sup> Kehricht, 3 x 5 m <sup>3</sup> Grüngut mit Lift)	CHF	93'600
---	-----	--------

Einzug der Stromleitungen in die Kabelschutzrohre	CHF	5'800
--	-----	-------

Elektroanlagen Hauptverteilung in Trafostation	CHF	5'300
--	-----	-------

Diverses und Unvorhergesehenes	CHF	14'000
--------------------------------	-----	--------

## Zeitplan und finanzielle Auswirkungen

- Einrichtungen voraussichtlich zwischen Oktober und Dezember 2020 im Zuge der zurzeit laufenden Bauarbeiten in der Unterstadt
- Abschreibungen pro Jahr für die Dauer von 10 Jahren, jährlich mit 16'000 CHF zu Lasten des Eigenwirtschaftsbetriebs «Abfall»

## Vorlage 3

# Erneuerung der Tiefbau-Infrastrukturanlagen in der Birrenbergstrasse

Kreditbegehren im Betrag von 775'000 CHF

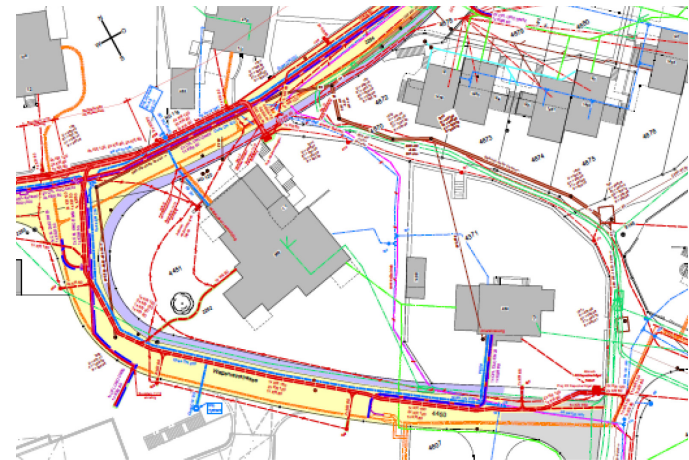

# Vorlage 3

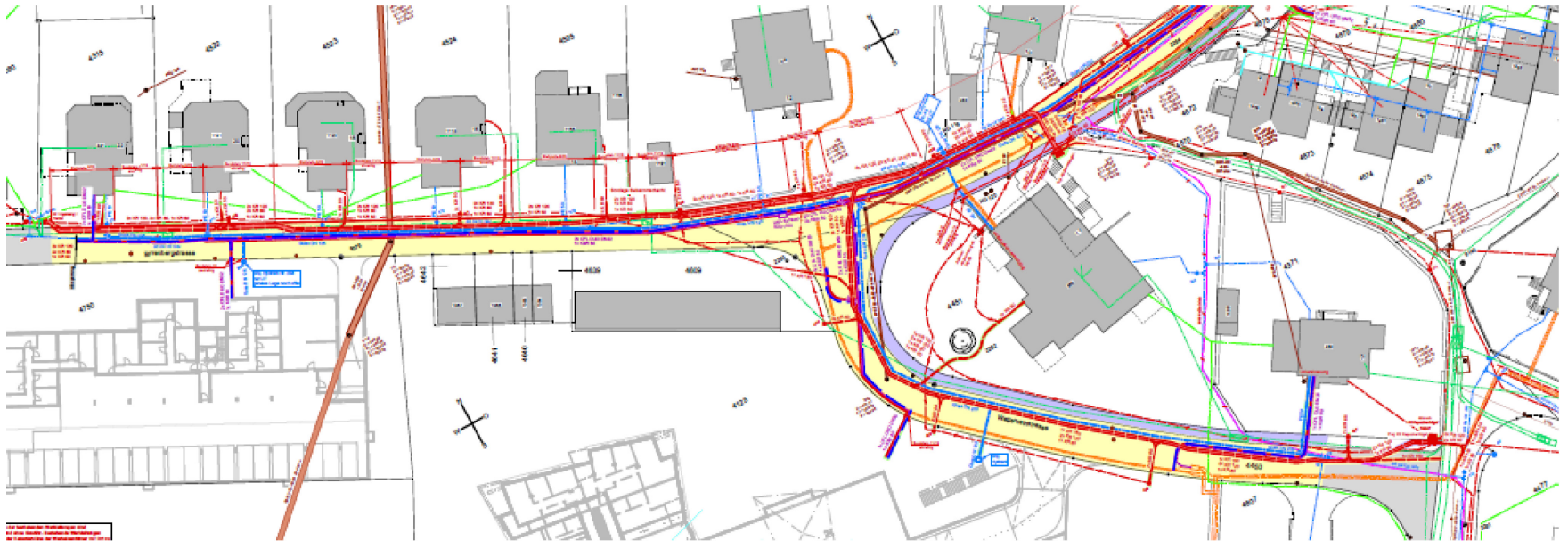

Situation West



# Vorlage 3

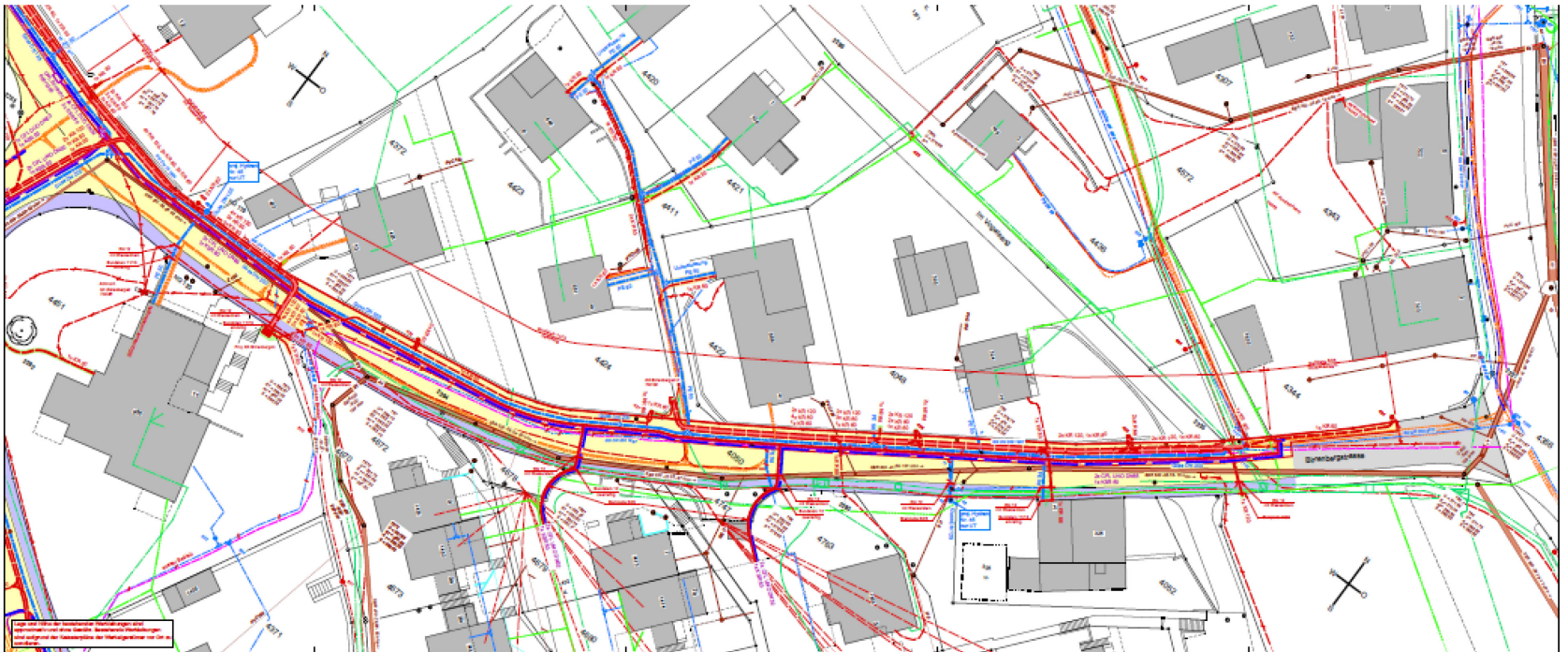

Situation Ost

# Vorlage 3

Kanton Aargau  
Gemeinde Bremgarten



Birrenbergstrasse

Tempo-30-Zone  
Bauliche Massnahme

Detailplan

Bauprojekt

Plan-Nr.	1441.05a	Änderungen
Auftrag-Nr.	150.1441.1	a. Anp. Folgebügel 08.08.2020 / P
Format	A4 x 30	b.
Skizzenzahl	14	c.
Tragdatum	28.02.2020 / P	d.
		e.

**STEINMANN**  
INGENIEURE UND PLANER AG

Dipl. Ingenieur ETHSIA  
Pat. Ingenieur-Geometer

Auserstrasse 69 5200 Brugg Tel 056 441 16 16 Fax 056 442 96 00 brugg@steinmann-ing.ch

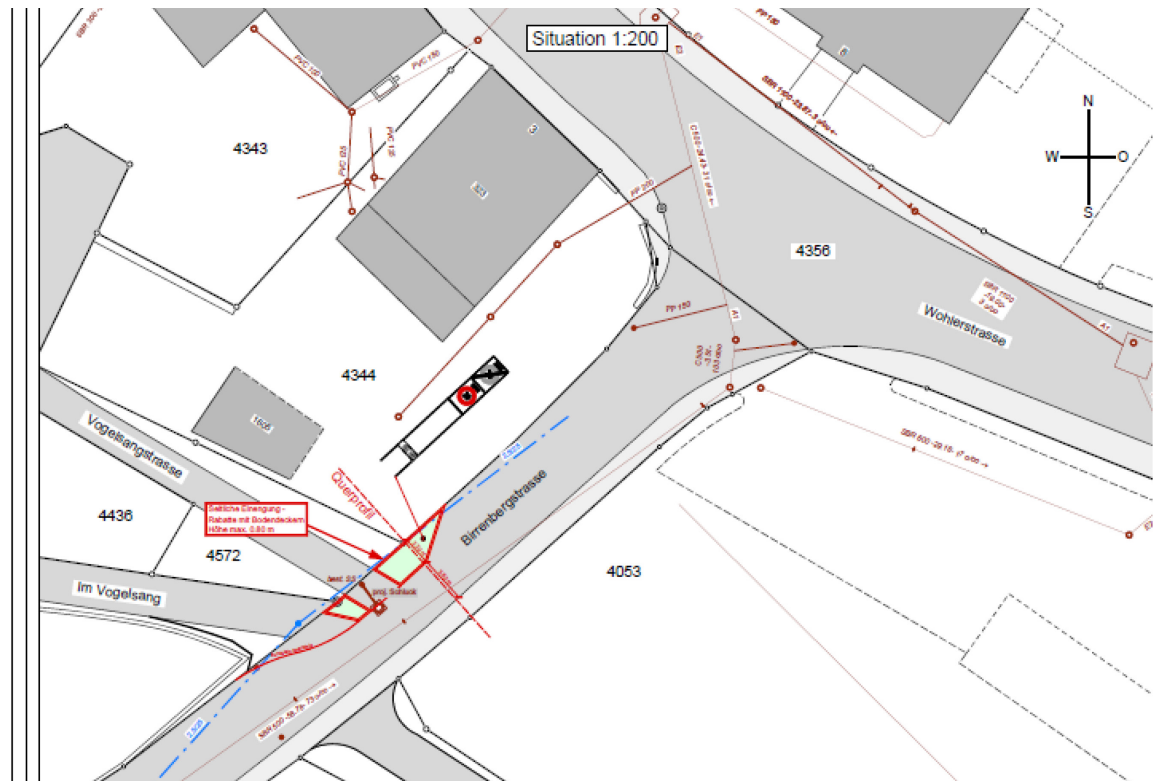

## Bauliche Einengung

## Vorlage 3



## Vorlage 3



## Vorlage 3



## Vorlage 3; Baukosten (+/- 10% gemäss SIA)

Baukosten in CHF	Strasse	Wasser
Bauarbeiten	221'000	164'000
Rohrlegearbeiten Wasserversorgung	0	155'000
Nebenarbeiten, Fertigstellung	29'000	1'000
Erneuerung Strassenbeleuchtung	27'000	0
Umgebung	3'000	0
Honorare	20'000	25'000
Übrige Kosten	5'000	5'000
Unvorhergesehenes (ca. 10 %)	30'500	35'000
Mehrwertsteuer (7,7 %)	25'834	29'645
Rundung	-1'334	355
<b>Total brutto inkl. MWST</b>	<b>360'000</b>	<b>415'000</b>
<b>Total inkl. MWST</b>		<b>775'000</b>

## Vorlage 3; Zeitplan und finanzielle Auswirkungen

- Baubeginn voraussichtlich August 2020 bis Ende 2020. Einbau Deckbelag temperaturbeding ca. Juni 2021
- Abschreibungen pro Jahr für die Dauer von 40 Jahren für die Strassenerneuerung, jährlich mit 9'000 CHF zu Lasten der Gemeinderechnung
- Abschreibungen pro Jahr für die Dauer von 50 Jahren für die Wasserleitung, jährlich mit 8'300 CHF zu Lasten des Eigenwirtschaftsbetriebs «Wasser»